

# WIRELESS KEYPAD-IC INSTALLATION AND PROGRAMMING INSTRUCTIONS

## IMPORTANT PROGRAMMING INFORMATION

- 1 INSTALLATION INSTRUCTIONS
- 2 BASIC PROGRAMMING
- 3 PROGRAMMING MULTIPLE DOOR OPERATORS
- 4 ENHANCED PROGRAMMING

### Features

- **Controls up to three doors.**
- **Panic Control** - Once control is established and for 30 seconds thereafter, any button will control the door.
- **Two Permanent Personal Identification Numbers (PIN).**
- **Temporary PIN for special purpose access.**
- **Any PIN can be up to 8 characters long.**
- **Lighted Keypad for ease of use at night.**
- **Indicator Light gives visual confirmation of key presses.**

- **Battery Saver** - Automatically shuts unit off if cover is left open.
- **Low battery warning** - When indicator does not light, replace battery.
- **Uses standard 9 volt battery** - (Eveready® no. 216).
- **Programming retained during battery replacement.**
- **Security Lock-Out** - After three incorrect PIN entries, the Keypad will shut off.
- **Quick, Easy, Wireless Installation** - Mounts with only two screws.

## 1 INSTALLATION INSTRUCTIONS

### WARNING

**Moving door can cause serious injury or death.**

- Do Not install transmitter unless the door operator's safety reverse works as required by the door operator's manual.
- Wall control must be mounted in sight of door.
- Keep people clear of opening while door is moving.
- Do Not allow children to play with the transmitter or door operator.

If safety reverse does not work properly:

- Close door then disconnect operator using the manual release handle.
- Do Not use transmitter or door operator.
- Refer to Door and Door Operator Owner's Manuals before attempting any repairs.

**Electrical Shock can cause serious injury or death.**

- Power cord must be unplugged before attaching any wires.
- Be sure wire ends do not touch each other or other terminals.

If you have questions or you need a manual, contact the distributor or manufacturer of the operator

**NOTE:** For convenience in programming you may wish to install

Wireless Keypad after Basic Programming of Wireless Keypad and Garage Door Operator(s) is completed.

- Mount Wireless Keypad on a flat vertical surface with enough room above to slide cover up. Pick location out of path of moving garage door and supporting hardware **Fig. 1**
- Slide Keypad Cover up and pull off of Wireless Keypad. Slide off Battery Cover and remove battery **Fig. 2**
- Mark two holes by tapping a small nail through screw holes on Keypad. Drill 1/16" pilot holes then fasten with #6 screws enclosed. Replace Keypad Cover.
- Replace battery and slide Battery Cover back into place.

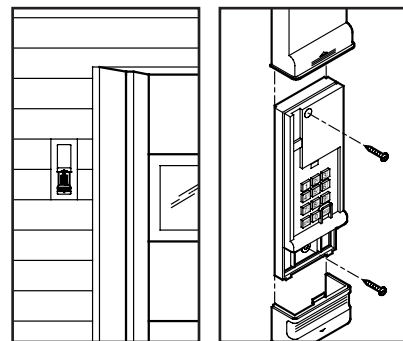

Fig. 1

Fig. 2

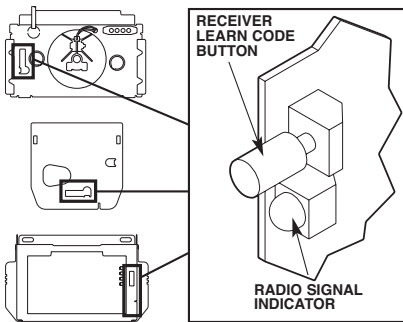

Fig. 3

## 2 BASIC PROGRAMMING

How to enter 1 Personal Identification Number (PIN 1).  
How to reset the Wireless Keypad memory.

### A PROGRAMMING THE WIRELESS KEYPAD

Entering PIN 1	ACTION	KEYPAD INDICATOR
	Open cover fully	Blinks once and goes out
	Press in order 3-5-7	
	Press "PROG"	Blinks once each second
	Enter PIN 1 (up to 8 digits)	
	Press "PROG"	Double blinks each second
	Close cover fully	

**NOTE:** Your Wireless Keypad is now ready to signal your Door Operator. Your Door Operator must be programmed to accept the signal from your Wireless Keypad.

### Resetting the Wireless Keypad

- Open cover half way.
- Press and hold "PROG" and "8" while fully opening cover.
- INDICATOR will blink once and go out.
- Close cover fully.

**NOTE:** Wireless Keypad memory is now set the same as when it left the factory.  
Return to "Entering PIN 1."

### B PROGRAMMING 1 DOOR OPERATOR

How to program your Door Operator to receive the signal from your Wireless Keypad.

### CAUTION

During this programming the Door Operator could begin to run. Be sure to stay away from the moving door and its parts. To prevent the door from moving, close the door then disconnect it from the Door Operator by pulling the Red Emergency Release Handle.

Find the Learn Code Button and Radio Signal Indicator located on the Door Operator power head **Fig. 3**

Open Wireless Keypad Cover fully.

ACTION	RADIO SIGNAL INDICATOR
Press Operator Learn Code Button	Blinks
Enter PIN 1	
Press "SEND"	Stays on
Press "SEND"	Goes out
Press "SEND" to test system	Motor runs
Press "SEND" to test system	Motor stops

Use the Emergency Release to reconnect the Door to the Door Operator. Your system is now ready to use.

### C CONTROLLING 1 DOOR OPERATOR

ACTION	INDICATOR
Open cover	Wait for Keypad Indicator to go out before pressing any buttons.
Enter PIN 1	Indicator blinks with each keypress
Press and hold "SEND"	Door moves if only one door
Close cover fully	

**NOTE:** — If indicator is solid, PIN 1 was entered correctly.

— If indicator blinks, PIN 1 was entered incorrectly. Close cover and start **C** CONTROLLING 1 DOOR OPERATOR over.

**NOTE:** Any Keypad button will control the door within 30 seconds after door begins to move or until cover is closed.

# TECLADO NUMÉRICO IC INALÁMBRICO

## INSTRUCCIONES DE INSTALACIÓN Y PROGRAMACIÓN

### IMPORTANTE INFORMACIÓN DE PROGRAMACIÓN

- 1 INSTRUCCIONES DE PROGRAMACIÓN
- 2 PROGRAMACIÓN BÁSICA
- 3 PROGRAMANDO OPERADORES DE PUERTAS MÚLTIPLES
- 4 PROGRAMACIÓN MEJORADA

### Características

- **Controla hasta tres puertas.**
- **Control de Emergencia** - Una vez que se establezca el control y durante 30 segundos después de eso, cualquier botón controla la puerta.
- **Dos Números de identificación personal permanentes (PIN).**
- **PIN temporal para propósitos de acceso especial.**
- **Cualquier PIN puede ser de hasta 8 dígitos.**
- **Teclado numérico iluminado para facilitar el uso de noche.**
- **Un indicadora proporciona confirmación visual de las teclas oprimidas.**
- **Economizador de batería** - Automáticamente apaga la unidad si se deja abierta la cubierta.
- **Advertencia de batería baja** - Cuando no se ilumina el indicador, cambie la batería.
- **Usa batería estándar de 9 voltios** - (Eveready® no. 216).
- **Retiene la programación durante el cambio de batería.**
- **Bloqueo de seguridad** - Después de tres entradas incorrectas de PIN el teclado numérico se apaga.
- **Instalación rápida, fácil e inalámbrica** - Se monta con sólo dos tornillos.

## 1 INSTRUCCIONES DE INSTALACIÓN

### ADVERTENCIA

**La puerta en movimiento puede causar lesiones serias o la muerte.**

- No instale el transmisor a menos que el sistema de seguridad de marcha inversa del operador de la puerta funcione como se requiere en el manual del operador de la puerta.
- El control en la pared debe montarse en un lugar desde se vea la puerta, por lo menos a 5 pies (1.52 metros) arriba del piso y sin interferir con las partes móviles de la puerta.
- Mantenga el vano de la puerta libre de personas mientras se mueve la puerta.
- No permita que los niños jueguen con el transmisor o el operador de la puerta.

Si el sistema de seguridad de marcha inversa no funciona bien:

- Cierre la puerta y luego desconecte el operador usando la manija de soltado manual.
- No use el transmisor o el operador de la puerta.
- Consulte los Manuales de la puerta y del propietario del operador de la puerta antes de intentar cualquier reparación.

**Los choques eléctricos pueden causar serias lesiones o la muerte.**

- El cordón de alimentación debe estar desenchufado antes de conectar cualquier cable.
- Asegúrese de que los extremos del cable no se toquen entre sí, ni a otros terminales.

Si usted tuviera alguna pregunta o si necesitara un manual, comuníquese con el distribuidor o con el fabricante del operador de la puerta del garaje.

**NOTE:** Para conveniencia de programación puede que desee instalar el teclado numérico inalámbrico después de terminar la programación básica del teclado numérico inalámbrico y del (del) operador(s) de la puerta del garaje.

- Monte el teclado numérico sobre una superficie vertical y plana con suficiente espacio arriba para deslizar la tapa. Escoja el lugar fuera de la trayectoria en movimiento de la puerta del garaje y de los herrajes **Fig. 1**
- Deslice hacia arriba la cubierta del teclado numérico y quite el teclado numérico inalámbrico. Deslice la cubierta de la batería y saque la batería **Fig. 2**
- Marque dos agujeros golpeando un clavo pequeño a través de los agujeros de tornillos en el teclado numérico. Perfore agujeros auxiliares de 1/16" y luego apriete con los tornillos #6 que se proveen. Vuelva a instalar la cubierta del teclado numérico.
- Cambie la batería y deslice la cubierta de la batería en su lugar.

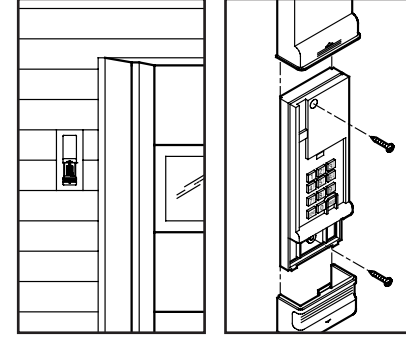

Fig. 1

Fig. 2

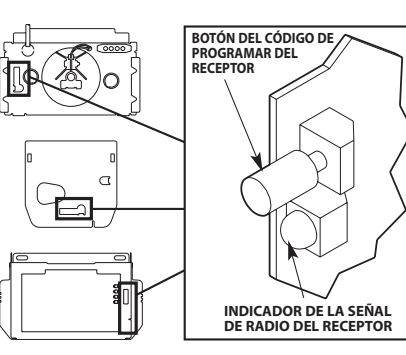

Fig. 3

## 2 PROGRAMACIÓN BÁSICA

Cómo entrar un número de identificación personal (PIN 1).  
Cómo reponer la memoria del teclado numérico inalámbrico.

### A PROGRAMACIÓN DEL TECLADO NUMÉRICO INALÁMBRICO

Entrando el PIN 1	ACCIÓN A REALIZAR	INDICADOR DEL TECLADO NUMÉRICO
	Abra totalmemente la cubierta	Parpadea una vez y se apaga
	Oprima 3-5-7	
	Oprima "PROG"	Parpadea una vez por segundo
	Entre el PIN 1 (hasta 8 dígitos)	
	Oprima "PROG"	Parpadea dos veces por segundo
	Cierre totalmente la cubierta	

**NOTE:** Su teclado numérico inalámbrico ahora está listo para transmitir señales al operador de su puerta. El operador de la puerta debe programarse para que acepte la señal del teclado numérico inalámbrico.

### Reposición del teclado numérico inalámbrico

- Abra la mitad de la cubierta.
- Oprima y sostenga oprimidos "PROG" y "8" mientras abre totalmente la cubierta.
- El INDICADOR parpadea una vez y se apaga.
- Cierre totalmente la cubierta.

**NOTE:** La memoria del teclado numérico inalámbrico ahora está puesta igual que cuando salió de la fábrica.

### B PROGRAMACIÓN DEL OPERADOR DE UNA PUERTA

Cómo programar el operador de su puerta para que reciba la señal de su teclado numérico inalámbrico.

### PRECAUCIÓN

Durante esta programación puede que el operador de la puerta empiece a funcionar. Asegúrese de permanecer alejado de la puerta en movimiento y de la piezas de la misma. Para impedir que la puerta se mueva, cierre la puerta y luego desconéctela del operador de la puerta estirando de la manija roja del soltado de emergencia.

Encuentre el botón del código del programer y el indicador de señales de radio localizado en la caja de control del operador de la puerta **Fig. 3**.  
Abre totalmente la cubierta del teclado numérico inalámbrico.

ACCIÓN A REALIZAR	INDICADOR DE SEÑALES DE RADIO
Oprima el botón del código de programar	Parpadea
Entre el PIN 1	
Oprima "SEND" (ENVIAR)	Permanece encendido
Oprima "SEND"	Se apaga
Oprima "SEND" para probar el sistema	Funciona el motor
Oprima "SEND" para probar el sistema	Se para el motor

Use el soltado de emergencia para reconectar la puerta al operador de la puerta. Ahora su sistema está listo para usarlo.

### C CONTROLLING 1 DOOR OPERATOR

ACCIÓN A REALIZAR	INDICADOR
Abra la cubierta	Espera que indicador del teclado numérico se apague antes de apretar ningún botón
Entre el PIN 1	El indicador parpadea al apretarse cualquier tecla
Oprima y sostenga oprimido "SEND"	Lapuerta se mueve se es sólo una puerta
Cierre totalmente la cubierta	

**NOTE:** — si el indicador se enciende sólido, el PIN 1 se entró correctamente.

— si el indicador parpadea, el PIN 1 se entró incorrectamente. Cierre la cubierta y comience otra vez desde: **C** CONTROLANDO EL OPERADOR DE UNA PUERTA.

**NOTE:** Cualquier botón del teclado numérico controla la puerta después de 30 segundos que comience a moverse la puerta o hasta que se cierre la cubierta.

# INSTALLATION ET PROGRAMMATION CLAVIER SANS FIL IC

## INFORMATION IMPORTANTE POUR LA PRORAMMATION

- 1 MODE D'INSTALLATION
- 2 PROGRAMMATION DE BASE
- 3 PROGRAMMATION DE PLUSIEURS DUVER-PORTE
- 4 PROGRAMMATION AMÉLIORÉE

### Caractéristiques

- **Commande jusqu'à trois portes.**
- **Commande d'urgence** - une fois la commande établie et durant les 30 secondes suivantes, tout bouton actionnera la porte.
- **Deux numéros d'identification personnels permanents (NIP).**
- **NIP temporaire pour accès spéciaux.**
- **Le NIP peut compter jusqu'à 8 chiffres.**
- **Clavier lumineux facile à dans l'obscurité.**
- **Voyant confirmant visuellement les touches appuyées.**

## 1 MODE D'INSTALLATION

### AVERTISSEMENT

**Les portes en mouvement peuvent causer des blessures graves ou la mort.**

- Ne pas installer la télécommande si l'inversion au contact de l'ouvre-porte ne fonctionne pas tel que l'exige le manuel de l'ouvre-porte.
- La commande mural doit être installée à un endroit visible de la porte, à au moins 1,5 m (5pi) de plancher et à l'écart de toute pièce mobile de la porte.
- Ne permettre à personne de se tenir dans l'ouverture de la porte lorsque la porte est en mouvement.
- Ne pas permettre aux enfants de jouer avec la télécommande ou l'ouvre-porte.

Si le système d'inversion au contact ne fonctionne pas adéquatement.

- Fermer la porte et débrancher l'ouvre-port à l'aide de la poignée de déclenchement manuel.
- Ne pas se servir de la télécommande ni de l'ouvre-porte.
- Consulter les manuels de l'utilisateur de la porte et de l'ouvre-porte avant de tenter d'effectuer toute réparation.

**Les chocs électriques peuvent causer des blessures graves ou la mort.**

- Le cordon d'alimentation doit être débranché avant de raccorder tout fil.
- S'assurer que les extrémités des fil ne se touchent pas ou ne touchent pas à d'autres bornes.

Pour tout question ou pour se procurer un manuel, communiquer avec le distributeur ou le fabricant de l'ouvre-porte.

**REMARQUE:** Pour une programmation pratique, on peut installer la commande à

clavier sans fil, une fois la programmation de la commande et de l'ouvre-porte de garage terminées.

- Installer la commande à clavier sans fil sur une surface verticale plane en laissant un espace suffisant au-dessus pour glisser le couvercle. Choisir un emplacement hors de la course de la porte de garage et la quaiçallerie qui la supporte **Fig. 1**
- Glisser le couvercle du clavier vers le haut et enlever la commande à clavier sans fil. Glisser le couvercle de la pile et enlever la pile **Fig. 2**
- Marquer deux trous en enfonçant un petit clou dans les ouvertures des vis sur le clavier. Percer des trous de guidage de 1/16", puis fixer la commande à l'aide des vis n° 6 fournies. Remplacer le couvercle en place.
- Remplacer la pile et glisser le couvercle en place.

## 2 PROGRAMMATION DE BASE

Comment entrer un numéro d'identification personnel (NIP).  
Comment régler la mémoire de la commande à clavier sans fil.

### A PROGRAMMATION DE LA COMMANDE À CLAVIER SANS FIL

Entree le NIP 1	ACTION	INDICATEUR DU CLAVIER
	Ouvrir complètement le couvercle	Clignote une fois, puis s'éteint
	Appuyer sur 3-5-7	
	Appuyer sur "PROG"	Clignote une fois, par seconde
	Entrer le NIP 1 (jusqu'à 8 chiffres)	
	Appuyer sur "PROG"	Clignote deux fois par seconde
	Fermer complètement le couvercle	

**REMARQUE:** La commande à clavier sans fil est maintenant prête à actionner l'ouvre-porte. Celui-ci doit être programmé pour accepter le signal de la commande à clavier sans fil.

### Régler la commande à clavier sans fil

- Ouvrir le couvercle de moitié.
- Appuyer et retenir les boutons "PROG" et "8" en ouvrant complètement le couvercle.
- L'INDICATEUR clignotera une fois, puis s'éteindra.
- Fermer complètement le couvercle.

**REMARQUE:** La mémoire de la commande à clavier sans fil est maintenant réglée comme à sa sortie d'usine. Retourner à l'étape pour entrer le NIP 1.

### B PROGRAMMATION D'UN OUVRE-PORTE

Comment programmer l'ouvre-porte pour recevoir le signal de la commande à clavier sans fil.

### ATTENTION

Au cours de cette programmation, l'ouvre-porte peut commencer à fonctionner. Demeurer à l'écart de la porte et de ses pièces mobiles. Pour empêcher tout mouvement de la porte, la débrancher de l'ouvre-porte en tirant de déclenchement d'urgence rouge.

Trouver le bouton de programmation et l'indicateur clignotant de récepteur situés sur la tête d'alimentation de l'ouvre-porte **Fig. 3**.  
Ouvrir complètement le couvercle de la commande à clavier sans fil.

ACTION	INDICATEUR DU SIGNAL RADIO
Appuyer sur le bouton de programmation	Clignote
Entre le NIP 1	
Appuyer sur "SEND"	Reste allumé
Appuyer sur "SEND"	S'éteint
Appuyer sur "SEND" por tester le système	L'ouvre-porte fonctionne
Appuyer sur "SEND" por tester le système	L'ouvre-porte s'arrête

Utiliser le déclenchement d'urgence pour rebrancher la porte à l'ouvre-porte. Le système est maintenant prêt à utiliser.

### C COMMANDE D'UN OUVRE-PORTE

ACTION	INDICATEUR DR SIGNAL RADIO
Ouvrir le couvercle	Attendre que l'indicateur du clavier s'éteigne avant d'appuyer sur les boutons
Entre le NIP 1	L'indicateur clignote chaque fois que l'on appuie sur un bouton
Appuyer sur "SEND" et retenir	La porte bouge, s'il s'agit d'une porte seulement
Fermer complètement le couvercle	

**REMARQUE:** — Si l'indicateur est congtinu, le NIP 1 a été entré correctement.

— Si l'indicateur clignote, le NIP 1 n'a pas été entré correctement. Fermer le couvercle et recommencer l'étape: **C** COMMANDE D'UN OUVRE-PORTE.

**REMARQUE:** Toute touche commandera la porte pendant 30 secondes après qu'elle commence à bouger ou jusqu'à ce que l'on ferme le couvercle.

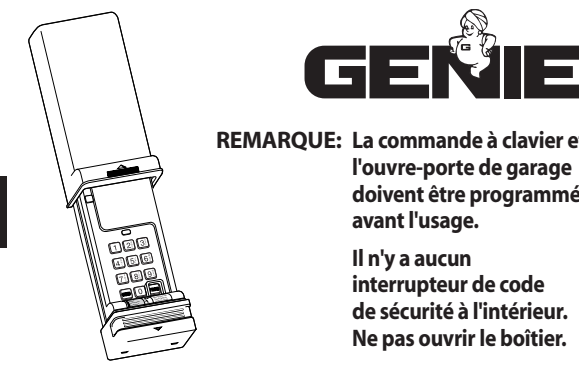

**REMARQUE:** La commande à clavier et l'ouvre-porte de garage doivent être programmés avant l'usage.

Il n'y a aucun interrupteur de code de sécurité à l'intérieur. Ne pas ouvrir le boîtier.

- **Le sauve-pile** éteint automatiquement l'ouvre-porte si le couvercle est ouvert.
- **Avertissement de pile faible** - lorsque l'indicateur ne s'allume pas, remplacer la pile.
- **Requiert une pile ordinaire de 9 volts** - (Eveready® n° 216).
- **Programmation maintenue durant le remplacement de la pile.**
- **Verrouillage de sécurité** - si tSrois NIP incorrects sont entrés, la commande à clavier s'éteindra.
- **Installation sans fil rapide et facile** - se fixe à l'aide de deux vis.

## 3 PROGRAMMING MULTIPLE DOOR OPERATORS

How to add Door Operators 2 and 3 to Wireless Keypad.

How to program your Door Operator to receive the signal from your Wireless Keypad.

### ⚠ CAUTION

During this programming the Door Operator could begin to run. Be sure to stay away from the moving door and its parts. To prevent the door from moving, close the door then disconnect it from the Door Operator by pulling the Red Emergency Release Handle.

## A ADDING MORE DOORS TO THE WIRELESS KEYPAD

ACTION	KEYPAD INDICATOR
Open cover fully Enter PIN 1 Press "PROG" Press "PROG" Press "PROG" Enter total number of doors (2 or 3) Press "PROG" Close cover fully	Blinks once and goes out  Blinks once each second Double blinks each second Triple blinks each second  Goes out

**NOTE:** Your Wireless Keypad is now ready to signal your Door Operators. Each Door Operator must be programmed to accept the signal from your Wireless Keypad. Decide which Door Operator will be Door 1, Door 2 and Door 3.

## B PROGRAMMING MULTIPLE DOOR OPERATORS

Find the Learn Code Button and Radio Signal Indicator located on the Door Operator power head **Fig. 3**. Open Wireless Keypad Cover fully.

ACTION	RADIO SIGNAL INDICATOR
Open cover fully Enter PIN 1 Press "SEND" Enter Door Number (1, 2 or 3) Press "SEND" Press "SEND" to test system Press "SEND" to test system Close Wireless Keypad cover fully	Blinks  Stays on Goes out Motor runs Motor stops

Use the Emergency Release to reconnect the Door to the Door Operator. Your system is now ready to use. If you are programming another Door operator, go to that machine and repeat the above steps.

## C CONTROLLING MULTIPLE DOOR OPERATORS

ACTION	KEYPAD INDICATOR
Open cover	Wait for keypad indicator to go out before pressing any buttons. Indicator blinks with each button press.
Enter PIN 1 • Press "SEND" • Enter Door Number (1, 2 or 3) Close cover fully	Door moves

**NOTE:** — if indicator is solid, PIN 1 was entered correctly.

— if indicator blinks, PIN 1 was entered incorrectly. Close cover and start **C** CONTROLLING 1 DOOR OPERATOR over.

**NOTE:** Any Keypad button will control the door within 30 seconds after door begins to move or until cover is closed.

## 4 ENHANCED PROGRAMMING

How to add a Second Personal Identification Number (PIN 2).

How to change Personal Identification Number (PIN 1 or PIN 2).

How to add or cancel a Temporary Personal Identification Number (PIN).

Changing PIN 1	ACTION	KEYPAD INDICATOR
	Open cover fully Enter PIN to be changed Press "PROG" Enter New PIN Press "PROG"	Blinks once and goes out  Blinks once each second  Double blinks if PIN 1 changed Goes out if PIN 2 changed
	Close cover fully	

**NOTE:** Your Wireless Keypad is now ready to signal your Door Operator(s). Your Door Operator(s) must be programmed to accept the signal from your Wireless Keypad. SEE **B** PROGRAMMING 1 DOOR OPERATOR or **B** PROGRAMMING MULTIPLE DOOR OPERATORS.

Adding PIN 2	ACTION	KEYPAD INDICATOR
	Open cover fully Enter in order 1-5-9 Press "PROG" Enter PIN 2 (up to 8 digits) Press "PROG" Close cover fully	Blinks once and goes out  Blinks once each second  Goes out

**NOTE:** Your Wireless Keypad is now ready to signal your Door Operator(s). Your Door Operator(s) must be programmed to accept the signal from your Wireless Keypad. SEE **B** PROGRAMMING 1 DOOR OPERATOR or **B** PROGRAMMING MULTIPLE DOOR OPERATORS.

Adding Temporary PIN	ACTION	KEYPAD INDICATOR
	Open cover fully Enter PIN 1 Press "PROG" Press "PROG" Enter Temporary PIN Press "PROG" Close cover fully	Blinks once and goes out  Blinks once each second Double blinks each second  Triple blinks each second

**NOTE:** Your Wireless Keypad is now ready to signal your Door Operator(s). You do not need to reprogram your Door Operator(s).

Cancelling the Temporary PIN
The Temporary PIN will remain active until the next time PIN 1 is entered. Entering PIN 1 cancels the Temporary PIN.

### FCC and IC CERTIFIED

This device complies with FCC Part 15 and RSS 210 of Industry Canada. Operation is subject to the following 2 conditions: (1) This device may not cause harmful interference, and (2) this device must accept any interference, including interference that may cause undesired operation of the device.

Changes or modifications not expressly approved by the manufacturer could void the user's authority to operate the equipment.

For additional information or help, see **Owner's Manual** or **Contact Customer Service: 1-800-35-GENIE. Customer Service**  
22790 Lake Park Blvd.  
Alliance, Ohio 44601-3498

## 3 PROGRAMACIÓN DE OPERADORES DE PUERTAS MÚLTIPLES

Cómo agregar los operadores de las puertas 2 y 3 al teclado numérico inalámbrico.

Cómo programar el operador de su puerta para que reciba la señal de su teclado numérico inalámbrico.

### ⚠ PRECAUCIÓN

Durante esta programación puede que el operador de la puerta empiece a funcionar. Asegúrese de permanecer alejado de la puerta en movimiento y de las piezas de la misma. Para impedir que la puerta se mueva, cierre la puerta y luego desconéctela del operador de la puerta estirando de la manija roja de soldado de emergencia.

## A AGREGANDO MÁS PUERTAS AL TECLADO NUMÉRICO INALÁMBRICO

ACCIÓN	INDICADOR DEL TECLADO NUMÉRICO
Abra totalmente la cubierta Entre el PIN 1 Oprima "PROG" (PROGRAMAR) Oprima "PROG" Oprima "PROG" Entre el número total de puertas (2 or 3) Oprima "PROG" Cierre totalmente la cubierta	Paradea una vez y se apaga  Parpadea una vez por segundo Parpadea dos veces por segundo Parpadea tres veces por segundo  Se apaga

**NOTA:** Su teclado numérico inalámbrico ahora está listo para transmitir señales a sus operadores de puertas. Cada operador de puerta debe programarse para que acepte la señal de su teclado numérico inalámbrico. Decida cuál operador de puerta será la Puerta 1, la Puerta 2 y la Puerta 3.

## B PROGRAMANDO OPERADORES DE PUERTAS MÚLTIPLES

Encuentre el botón del código de programar y el indicador de señales de radio localizado en la caja de control del operador de la puerta **Fig. 3**. Abra totalmente la cubierta del teclado numérico inalámbrico.

ACCIÓN A REALIZAR	INDICADOR DE SEÑALES DE RADIO
Oprima el botón del código de programar del operador Entre el PIN 1 Oprima "SEND" (ENVIAR) Entre el número de puerta (1, 2 ó 3) Oprima "SEND" Oprima "SEND" to test system Oprima "SEND" to test system Cierre totalmente la cubierta del teclado numérico inalámbrico.	Parpadea  Permanece encendido Se apaga Funciona el motor Se para el motor

Use el soldado de emergencia para reconectar la puerta al operador de la puerta. Ahora su sistema está listo para usuario. Si está programando otro operador de puerta vaya a esa máquina y repita los pasos de arriba.

## C CONTROLANDO UN OPERADOR DE PUERTAS MÚLTIPLES

ACCIÓN A REALIZAR	INDICADOR DE TECLADO NUMÉRICO
Abre la cubierta	Espere que el indicador del teclado numérico se apague antes de oprimir cualquier tecla. El indicador parpadea al apretarse
Entre el PIN 1 cualquier tecla. • Oprima "SEND" • Entre el número de puerta (1, 2 ó 3) Cierre totalmente la cubierta	La puerta se mueve.

**NOTE:** — si el indicador está encendido sólido, el PIN 1 se entró correctamente.

— si el indicador parpadea, el PIN 1 se entró incorrectamente. Cierre la cubierta y comience otra vez desde: **C** CONTROLANDO OPERADORES DE PUERTAS MÚLTIPLES.

## 4 PROGRAMACIÓN MEJORADA

Cómo agregar un segundo número de identificación personal (PIN 2).

Cómo cambiar el número de identificación personal (PIN 1 ó PIN 2).

Cómo agregar y cancelar un número de identificación personal temporal (PIN).

Cambiando un PIN 1	ACCIÓN A REALIZAR	INDICADOR DE TECLADO NUMÉRICO
	Abre totalmente la cubierta Entre el PIN a cambiarse Oprima "PROG" (PROGRAMAR) Entre el PIN nuevo Oprima "PROG"	Parpadea una vez y se apaga  Parpadea una vez por segundo  Parpadea dos veces por segundo si se cambió el PIN 1. Se apaga si se cambió el PIN 2. Se apaga se se cambió el PIN 2.
	Cierre totalmente la cubierta	

**NOTA:** Su Teclado Numérico Inalámbrico ahora está listo para transmitir señales a su(s) operador(es) de puerta(s). Su(s) operador(es) de puerta debe(n) programarse para que acepte(n) la señal de su teclado numérico inalámbrico. VEA: **B** PRGRAMACIÓN DEL OPERADOR DE UNA PUERTA, Ó **B** PROGRAMACIÓN DE OPERADORES DE PUERTAS MÚLTIPLES.

Agregando el PIN 2	ACCIÓN A REALIZAR	INDICADOR DE TECLADO NUMÉRICO
	Abre totalmente la cubierta Oprima 1-5-9 Oprima "PROG" (PROGRAMAR) Entre el PIN 2 (hasta 8 dígitos) Oprima "PROG" Cierre totalmente la cubierta	Parpadea una vez y se apaga  Parpadea una vez por segundo  Se apaga

**NOTA:** Su Teclado Numérico Inalámbrico ahora está listo para transmitir señales a su(s) operador(es) de puerta(s). Su(s) operador(es) de puerta debe(n) programarse para que acepte(n) la señal de su teclado numérico inalámbrico. VEA: **B** PRGRAMACIÓN DEL OPERADOR DE UNA PUERTA, Ó **B** PROGRAMACIÓN DE OPERADORES DE PUERTAS MÚLTIPLES.

Agregando el PIN Temporal	ACCIÓN A REALIZAR	INDICADOR DE TECLADO NUMÉRICO
	Abre totalmente la cubierta Entre el PIN 1 Oprima "PROG" Oprima "PROG" Entre el PIN temporal Oprima "PROG" Cierre totalmente la cubierta	Parpadea una vez y se apaga  Parpadea una vez por segundo Parpadea dos veces por segundo  Parpadea tres veces por segundo

**NOTE:** Su Teclado Numérico Inalámbrico ahora está listo para transmitir señales a su(s) operador(es) de puerta(s). No necesita reprogramar su(s) operador(es) de puerta.

Cancelando el PIN Temporal
El PIN temporal permanece activo hasta la vez siguiente que se entre PIN 1. Entrando el PIN 1 se cancela el PIN temporal.

### CERTIFICADO POR FCC Y POR IC

Este dispositivo cumple con las normas de la FCC (Comisión Federal de Comunicaciones), Parte 15 y la RSS 210 de la Industria de Canadá. La operación está sujeta a las dos condiciones siguientes: (1) Este dispositivo puede no causar interferencia dañina, y este dispositivo debe aceptar cualquier interferencia, incluyendo la interferencia que pueda causar la operación indeseable del dispositivo.

Los cambios o modificaciones no aprobados espresamente por el fabricante podrían invalidar la autoridad del usuario de operar el equipo.

Para obtener información adicional o ayuda, vea el **Manual del Propietario** o comuníquese con el **Servicio al cliente**, llamando al: **1-800-35-GENIE. Customer Service**  
22790 Lake Park Blvd.  
Alliance, Ohio 44601-3498

## 3 PROGRAMMATION DE PLUSIEURS OUVRE-PORTE

Comment ajouter 2 ou 3 ouvre-porte à une commande à clavier sans fil.

Comment programmer l'ouvre-porte pour recevoir le signal de la commande à clavier sans fil.

### ⚠ ATTENTION

Au cours de cette programmation, l'ouvre-porte peut commencer à fonctionner. Demeurera l'écart de la porte et de ses pièces mobiles. Pour empêcher tout mouvement de la porte, la débrancher de l'ouvre-porte en tirant de déclenchement d'urgence rouge.

## A AJOUT DE PORTES AU CLAVIER SANS FIL

ACTION	INDICATEUR DU CLAVIER
Ouvrir complètement le couvercle Entrer le NIP 1 Appuyer sur "PROG" Appuyer sur "PROG" Appuyer sur "PROG" Entrer le nombre total de portes (2 ou 3) Appuyer sur "PROG" Fermer complètement le couvercle	Clignote une fois puis s'éteint  Clignote une fois par seconde Clignote deux fois par seconde Clignote trois fois par seconde  S'éteint

**REMARQUE:** La commande à clavier sans fil est maintenant prête à actionner les ouvre-porte. Chaque ouvre-porte doit être programmé pour accepter le signal de la commande à clavier sans fil. Déterminer quel ouvre-porte servira à la porte 1, 2 ou 3.

## B PROGRAMMATION DE PLUSIEURS OUVRE-PORTE

Trouver le bouton de programmation et l'indicateur clignotant du récepteur situés sur la tête d'alimentation de l'ouvre-porte **Fig. 3**. Ouvrir complètement le couvercle de la commande à clavier sans fil.

ACTION	INDICATEUR DU SIGNAL RADIO
Appuyer sur le bouton de programmation Entrer le NIP 1 Appuyer sur "SEND" Entrer le numéro de la porte (1, 2 ou 3) Appuyer sur "SEND" Appuyer sur "SEND" por tester le système Appuyer sur "SEND" por tester le système Fermer complètement le couvercle de la commande à clavier sans fil.	Clignote  Reste allumé S'éteint L'ouvre-porte fonctionne L'ouvre-porte s'arrête

Utiliser le déclenchement d'urgence pour rebrancher la porte à l'ouvre-porte. Le système est maintenant prêt à utiliser. Si on programme un autre ouvre-porte, aller à cet appareil et reprendre les étapes ci-dessous.

## C COMMANDE DE PLUSIEURS OUVRE-PORTE

ACTION	INDICATEUR DU CLAVIER
Ouvrir le couvercle	Attendez que l'indicateur du clavier s'éteigne avant d'appuyer sur les boutons. L'indicateur clignote chaque fois que l'on appuie sur le bouton.
Enter le NIP 1	

• Appuyer sur "SEND"

• Entrer le numéro de la porte (1, 2 ou 3)

Fermer complètement le couvercle

**REMARQUE:** — Si l'indicateur est continu, le NIP a été entré correctement.

— Si L'indicateur clignote, le NIP n'a pas été entré correctement. Fermer le couvercle et recommencer l'étape **C** COMMANDE DE PLUSIEURS OUVRE-PORTE.

**REMARQUE:** — Toute touche commandera la porte pendant 30 secondes après qu'elle commence à bouger ou jusqu'à ce que l'on ferme le couvercle.

## 4 PROGRAMMATION AMÉLIORÉE

Comment ajouter un deuxième numéro d'identification personnel (NIP 2).

Comment changer un numéro d'identification personnel (NIP 2 ou NIP 3).

Comment ajouter et annuler un numéro d'identification personnel temporaire (NIP).

Changer un NIP 1	ACTION	INDICATEUR DU CLAVIER
	Ouvrir complètement le couvercle Entrer el NIP à changer Appuyer sur "PROG" Entrer le Nouveau NIP Appuyer sur "PROG"	Clignote une fois, puis s'éteint  Clignote une fois par seconde  Clignote deux fois si le NIP 1 a changé. S'éteint si le NIP 2 a changé.
	Fermer complètement le couvercle	

**REMARQUE:** — La commande à clavier sans fil est maintenant prête à actionner les ouvre-porte. Chaque ouvre-porte doit être programmé pour accepter le signal de la commande à clavier sans fil. Voir **B** PROGRAMMATION D'UN OUVRE-PORTE ou **B** PROGRAMMATION DE PLUSIEURS OUVRE-PORTE.

Ajouter le NIP 2	ACTION	INDICATEUR DU CLAVIER
	Ouvrir complètement le couvercle Entrer 1-5-9 Appuyer sur "PROG" Entrer le NIP 2 (jusqu'à 8 chiffres) Appuyer sur "PROG" Fermer complètement le couvercle	Clignote une fois, puis s'éteint  Clignote une fois par seconde  S'éteint

**REMARQUE:** — La commande à clavier sans fil est maintenant prête à actionner les ouvre-porte. Chaque ouvre-porte doit être programmé pour accepter le signal de la commande à clavier sans fil. Voir **B** PROGRAMMATION D'UN OUVRE-PORTE ou **B** PROGRAMMATION DE PLUSIEURS OUVRE-PORTE.

Ajouter le NIP temporaire	ACTION	INDICATEUR DU CLAVIER
	Ouvrir complètement le couvercle EntrER LE NIP 1 Appuyer sur "PROG" Appuyer sur "PROG" Entrer le NIP temporaire Appuyer sur "PROG" Fermer complètement le couvercle	Clignote une fois, puis s'éteint  Clignote une fois par seconde Clignote deux fois par seconde  Clignote trois fois par seconde

**REMARQUE:** — La commande à clavier sans fil est maintenant prête à actionner les ouvre-porte. Chaque ouvre-porte doit être programmé.

Annuler le NIP temporaire
Le NIP temporaire demeure actif jusqu'à ce que le nouveau NIP 1 soit entré. En entrant le NIP 1, ceci annule le NIP temporaire.

### CERTIFIÉ PAR LA FCC ET L'IC

Ce dispositif est conforme aux normes FCC section 15 et RSS 210 exigées par Industrie Canada. Son fonctionnement est soumis aux deux conditions suivantes : (1) il ne doit pas causer une interférence dangereuse et (2) il doit accepter toute interférence, y compris l'interférence qui peut causer le fonctionnement indésiré du dispositif.

Les changements ou les modifications non approuvés expressément par le fabricant peuvent annuler l'autorisation de l'utilisateur à actionner l'équipement.

Pour toute autre information ou assistance, consulter le **Manuel de l'utilisateur** ou s'adresser au service à la clientèle: **1-800-35-GENIE. Service à la clientèle**  
22790 Lake Park Blvd.  
Alliance, Ohio 44601-3498